



BARISTA Compact

Reinigungsanleitung

Als Voraussetzung für die nur wöchentliche Reinigung mit Reinigungstablette bei der BARISTA Compact gilt, dass das automatische Spülprogramm aktiviert ist.

1 x wöchentliche Reinigung (Max. 10 Minuten)

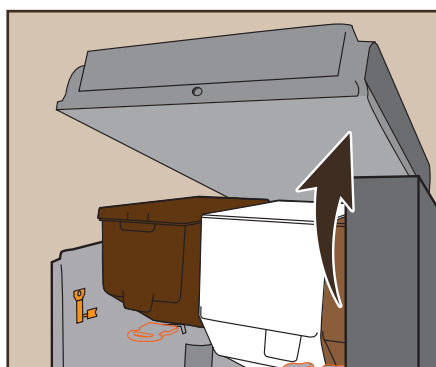

1 Automatentür öffnen.

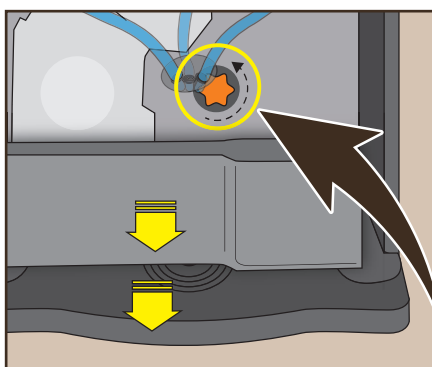

2 Kaffeesatzbehälter und Tropfschale herausnehmen und die orange Überwurfmutter herausdrehen.

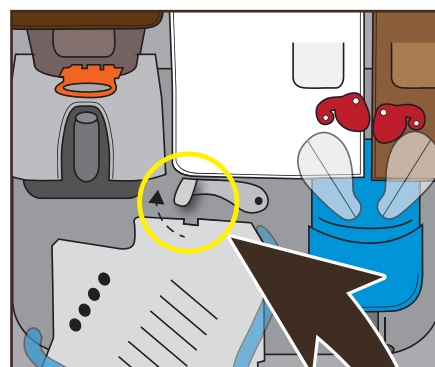

3 Brühershaltebügel nach oben drücken.

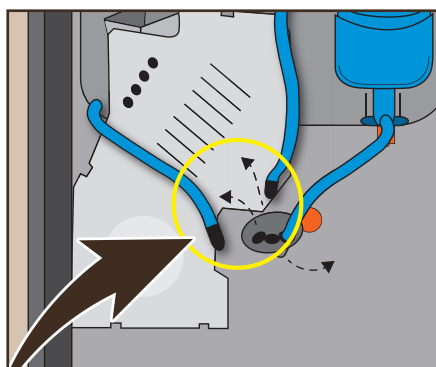

4 Auslaufschlauch links und Kaffeeschlauch direkt daneben abziehen und hängen lassen. Produktauslaufhalterung nach rechts weg drehen und arretieren.

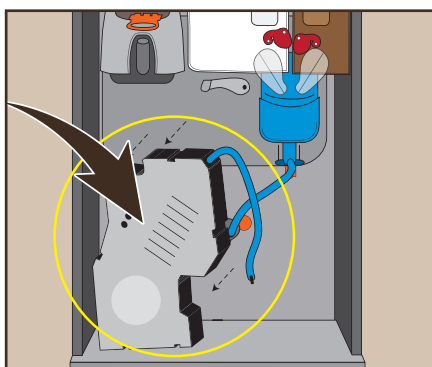

5 Brüherschräg nach vorne entnehmen.

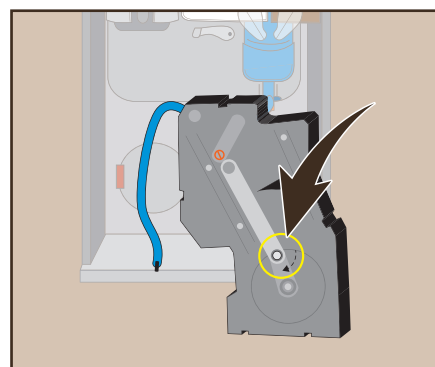

6 Den Bolzen für den Kurbelantrieb auf der Rückseite des Brühers im Uhrzeigersinn nach unten drücken.



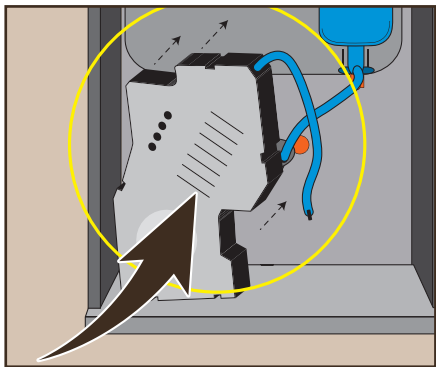

7 Innenliegende Kaffeesiebe unter fließendem Wasser reinigen, Brüher in umgekehrter Reihenfolge zwischen den roten Haltenasen wieder einbauen.

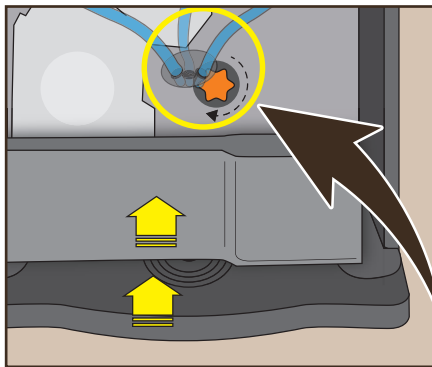

8 Tropfschale und Satzbehälter wieder einsetzen. Orange Überwurfmutter eindrehen, Produktauslaufhalterung nach links drehen und Auslaufschläuche einsetzen.

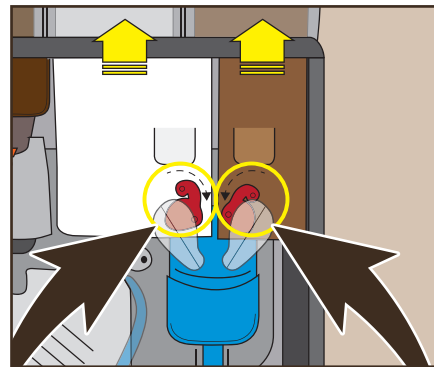

9 Beide Verschlussklappen verschließen und Produktbehälter nach oben entnehmen.

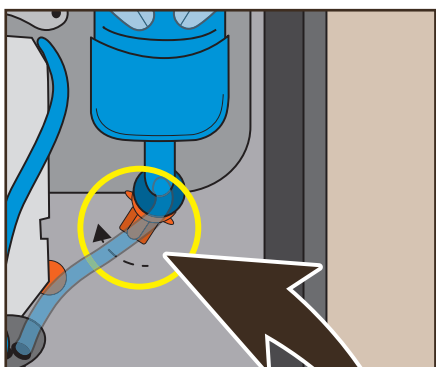

10 Den orangen Bajonettverschluss um ca. 30 Grad im Uhrzeigersinn nach oben schieben.

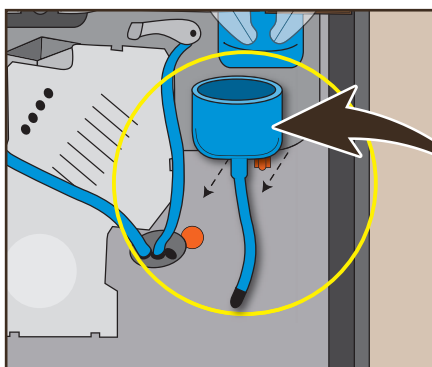

11 Hellblauen Schlauch an der Ausgabe unten komplett lösen. Den kompletten Mixer mit Schlauch nach vorne abziehen.

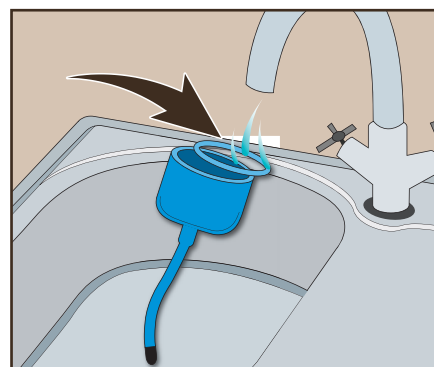

12 Hellblauen Mixer mit Reinigungsbürste und Ausgabeschläuche mit einer schmalen Bürste reinigen. Mixer gut abtrocknen. Einheiten in umgekehrter Reihenfolge wieder einbauen.

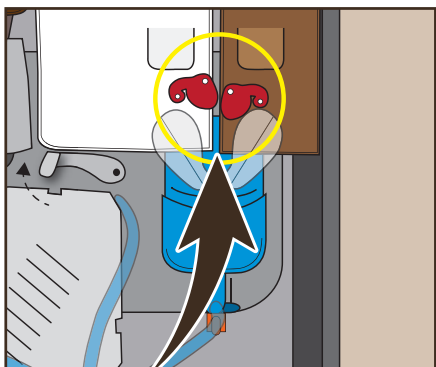

13 **Achtung:** Verschlussklappen der beiden Produktbehälter wieder öffnen. 

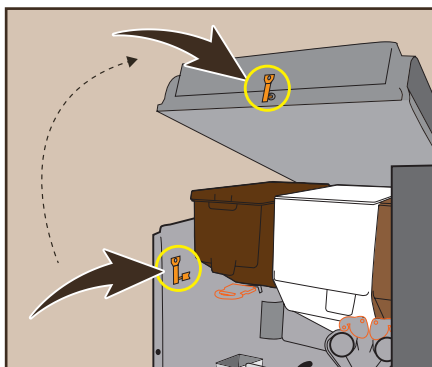

14 Serviceschlüssel aus der Halterung an der linken Gehäusewand entnehmen und Automat in Betrieb nehmen.

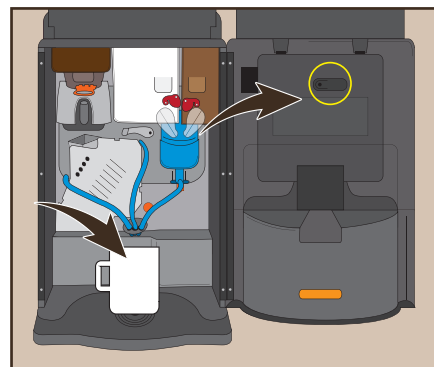

15 Spülbecher unter den Auslauf stellen. Danach Programmtaste in der Tür betätigen.

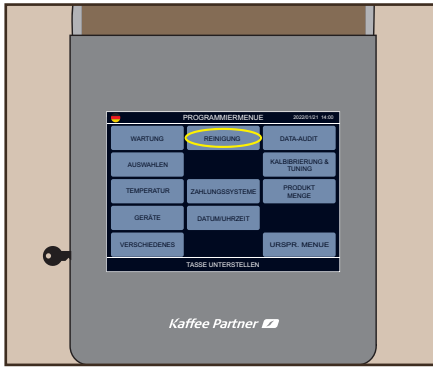

16 Auf Feld „REINIGUNG“ tippen.



17 Auf Feld „START REINIGUNG BRÜHER“ tippen, um das Gesamtspülprogramm zu aktivieren.

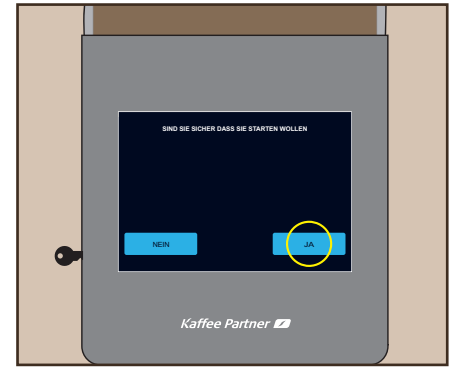

18 Reinigung durch Tippen auf „JA“ bestätigen. Ende der Brüher-Spülung abwarten.

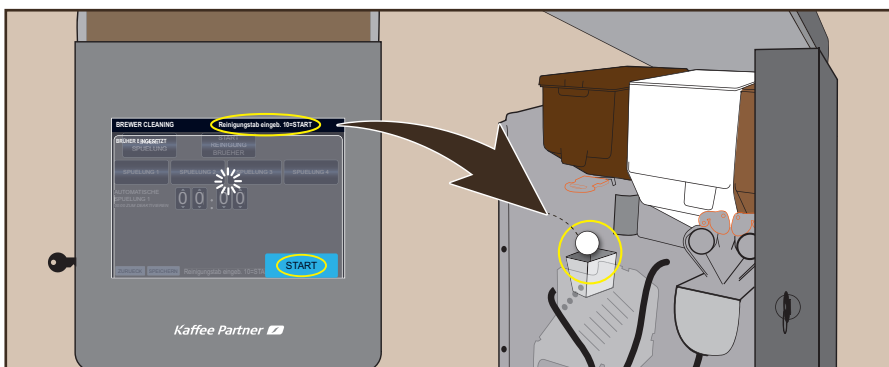

19 Kaffee Partner Reinigungstablette in den Trichter einlegen und durch Tippen von „START“ bestätigen.



20 Das Ende der Spülvorgänge abwarten und auf „ZURUECK“ tippen, um in das Ausgangsmenü zu gelangen.

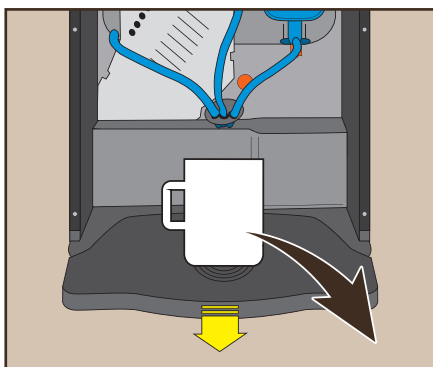

21 Spülbecher und Tropfschale entnehmen, entleeren und unter fließendem Wasser abspülen. Tropfschale wieder einsetzen.

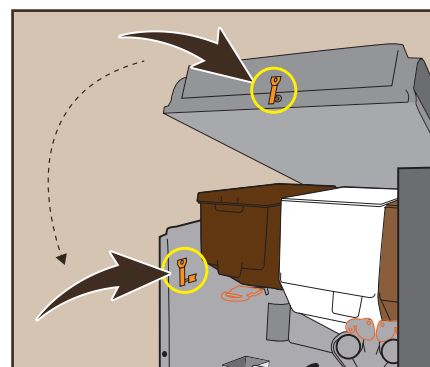

22 Serviceschlüssel entnehmen und Gerät wieder schließen.



Hinweis: Stellen Sie sicher, dass die Bauteile vollkommen trocken sind, bevor sie wieder in das Gerät eingesetzt werden.

Notfallhilfe

Haben Sie keine Panik, falls doch einmal etwas schief läuft.
Die wichtigsten Fehlermeldungen im Überblick:

Anzeige	Ursache	Abhilfe (Im Anschluss das Gerät immer neu starten)
Service AUS 2	Störung am Zahlsystem.	Prüfen Sie die Verbindung.
Kein Wasser AUS 6	Kein Wasser zur Befüllung des Gerätes. Der Wassertank ist leer. Der Wasserzulauf ist ungenügend.	Schalten Sie das Gerät aus. Füllen Sie Wasser nach. Stellen Sie die Wasserzufuhr wieder her. Schalten Sie das Gerät wieder ein.
Service AUS 8	Der Brüher ist verstopft. Die Brühzeit wurde überschritten. Der Mahlgrad ist zu fein.	Reinigen Sie den Brüher.
Kein Kaffee AUS 8B	Der Brüher ist nicht richtig eingebaut. Der Metallbügel, der den Brüher oben fixiert, ist nicht komplett eingerastet.	Brüher komplett ausbauen und erneut einsetzen, anschließend den Metallbügel bis zum Anschlag herunter drücken.

Bei weiteren Fragen lesen Sie die Details bitte in der Betriebsanleitung nach unter: kpinfos.de/manuals oder wenden Sie sich telefonisch bzw. per E-Mail an unsere Service-Hotline.



Service-Hotline
+49 (0) 541 75045-400



Service-E-Mail
support@kaffee-partner.de



Produkt-Bestell-Hotline
+49 (0) 541 75045-100

Kaffee Partner

Kaffee Partner GmbH
Kaffee-Partner-Allee 1
49090 Osnabrück · Deutschland
www.kaffee-partner.de



Service-Hotline
+43 (0) 662 2682-37



Service-E-Mail
support@kaffee-partner.at



Produkt-Bestell-Hotline
+43 (0) 662 2682-35

Kaffee Partner

Kaffee Partner Austria GmbH
Himmelreich 1
5020 Salzburg · Österreich
www.kaffee-partner.at



Service-Hotline
+41 (0) 41 74100-52



Service-E-Mail
support@kaffee-partner.ch



Produkt-Bestell-Hotline
+41 (0) 41 74100-50

Kaffee Partner

Kaffee Partner Schweiz AG
Hinterbergstrasse 24
6312 Steinhausen · Schweiz
www.kaffee-partner.ch